

ORIENT STAR



Merhaba,

Öncelikle; markamızı ve dolayısıyla firmamızı tercih ettiğiniz için teşekkür ederiz.
Satın aldığınız ürünü sağlıklı ve huzurlu günlerde kullanmanızı diler, sonraki
seçimlerinizde de tekrar bizi tercih etmenizi temenni ederiz.

Saygılarımızla...



ASLAN SAAT A.Ş.
TÜRKİYE RESMİ DİSTRİBÜTÖRÜ

Hocapaşa Mah. Ankara Cad. Mustafa Rüstü Argıt İş Hanı Kat:5 Sirkeci / Fatih / İstanbul / TÜRKİYE



+90 212 519 94 94



+90 530 111 4189



info@aslansaat.com.tr



www.aslansaat.com

İÇİNDEKİLER

Su Geçirmezlik Tablosu.....	3
Temel Bilgiler.....	4-5
Standart Zaman Tablosu (GMT).....	6
Kalibre Numarasının Tespit Edilmesi.....	7
Tüm Takvimsiz ve Takvimli Modeller için Saatin Ayarlanması.....	8
Tüm Modeller için Tarih Ayarlanması	9
Kronometrenin Kullanılması.....	10-11
Basit Dünya Saati Kullanımı.....	12
Dönen Bezel Halkasının Kullanımı.....	13
Dahili Döner Halkanın Kullanımı.....	13

MEKANİK SAATLER

Mekanik Saatlerin Genel Özellikleri.....	14-15
AA, AC, AG, AP Kalibreli Modeller.....	15
AK Kalibreli Modeller.....	17
AR, AS Kalibreli Modeller.....	18
BA Kalibreli Modeller.....	19-20
ND Kalibreli Modeller.....	21
AY Kalibreli Modeller.....	22-23
HJ, HK Kalibreli Modeller.....	24
AT, AU, AV, AW Kalibreli Modeller.....	25
Dalgıç Saatleri	26-29

SAATLERİN ÖZELLİKLERİ İLE İLGİLİ TANITICI VE TEMEL BİLGİLER

SU GEÇİRMEZLİK TABLOSU			Su altında tepe veya buton işlemleri	Az miktarda su teması (yağmur, el yıkama vb.)	Su sporları (yüzme vb.) Sürekli su teması (araba yıkama vb.)	Tüpsüz dalış	Tüplü dalış	Helyum gaz karışımı su altı dalışı
Tip		Kullanım Koşulları						
'Su Geçirmez' Olmayan		'WATER RESISTANT! (WATER RESIST) Yazmayanlar	X	X	X	X	X	X
SU GEÇİRMEZ SAATLER	Günlük yaşam için su geçirmez	'WATER RESISTANT! (WATER RESIST)	X	O	X	X	X	X
	Günlük yaşam için su geçirmezliği güçlendirilmiş I	'WATER RESISTANT! (WATER RESIST) 5bar (50m)	X	O	O	X	X	X
	Günlük yaşam için su geçirmezliği güçlendirilmiş II	'WATER RESISTANT! (WATER RESIST) 10bar (100m) 20bar (200m)	X	O	O	O	X	X
DALGIÇ SAATLERİ	Hava dalışı için dalgiç saati	AIR DIVER'S 100m / 150m 200m	X	O	O	O	O	X
	Tüplü veya tüpsüz dalgiç saati	AIR DIVER'S 100m / 150m 200m	X	O	O	O	O	O

-Saatinizi; kadran ya da arka kapağında yazan su geçirmezlik seviyesine ve tabloda izah edilen kullanım koşullarına göre kullanmanız şiddetle tavsiye edilir.

UYARI

- a. Günlük kullanım için suya karşı korumalı ve su geçirmezliği 30M (3Bar) olan saatler; el ve yüz yıkamanın dışında başka hiç bir su aktivitesinde kullanılamaz.
- b. Suya karşı koruması güçlendirilmiş 1 ve su geçirmezliği 50M (5Bar) olan saatler ile yüzülebilir ancak tüpsüz dalış yapılamaz.
- c. Suya karşı koruması güçlendirilmiş 2 ve su geçirmezliği 100M (10Bar), 200M (20Bar) olan saatler ile tüpsüz dalış yapılabilir, fakat tüplü dalış yapılamaz.
- d. Su geçirmezlik seviyesi fark etmeksizin hiç bir saatle kesinlikle banyo veya sıcak su teması ya da buharlı ortam teması yapılamaz.
- e. Saatinizi kullanırken saatinizin tepesini her daim kapalı (yani normal pozisyonunda) tutun. Eğer tepe vidalı ise, vidasının sıkıca kapalı olduğundan emin olun.
- f. Saatiniz su altındayken ya da ıslakken kesinlikle tepeyle oynamayın. Aksi takdirde saatinizin içine su kaçabilir ve ciddi hasarlara sebep olabilir.
- g. Eğer saatiniz suya karşı dayanıksız ise su sıçramalarından (el - yüz yıkama sırasında, yağmur, vb.) ve terden sakının. Şayet saatiniz su veya ter sebebi ile ıslanmış ise, kuru ve yumuşak bir bez ile kurulayın.
- h. Saatiniz günlük kullanım için su geçirmezliğe sahip olsa bile saatin üzerine tazyikli suyun gelmesinden kaçının. Yüksek su basıncı, saatin su geçirmezliğini kötü etkileyebilir.
- i. Günlük kullanım için suya karşı korumalı bir saat deniz suyuna maruz kaldıysa, korozyon ve diğer kötü etkilerden kaçınmak için hemen kurulayınız.
- j. Saatin içinde bulunan bir miktar nem, ortam sıcaklığının saatin iç sıcaklığından düşük olduğu zamanlarda saatin camının buğulanmasına sebep olur. Şayet bu buğu kısa bir sürede kayboluyorsa sorun yoktur. Ama uzun süre kaybolmuyorsa mutlaka saatinizi yetkili servise götürmelisiniz.

SARSINTI (DARBE)

Golf gibi hafif sporlar yaparken saatinizi kullanabilmenize karşılık yorucu ve ağır sporlar yaparken saatinizi takmadığınızdan emin olun.

Saatinizi yere düşürmek gibi şiddetli sarsıntılardan kaçının.



MANYETİZMA

Saat güçlü bir manyetik alana maruz kalırsa saatin bazı parçaları mıknatıslanabilir ve sonuç olarak fonksiyonlarını yerine getiremez. Lütfen dikkatli olun.

Manyetik alana maruz kalan bir saatin çalışması geçici olarak hızlanabilir ya da yavaşlayabilir. Manyetik alandan uzaklaşınca hassasiyet eski haline geri döner. Bu gibi durumlarda saatinizi tekrar ayarlayın.

VİBRASYON (TİTREŞİM)

Motosiklet kullanmak, matkap ve testere tarzı aletler kullanmak gibi güçlü titreşimlere sebep olan nesnelere saatin hassasiyetini bozabilir.



SICAKLIK

Eğer ortam sıcaklığı normal değerlerin (5°C - 35°C) dışında ise saatiniz fonksiyonlarını yerine getiremeyebilir ya da çalışmayabilir.



DİKKAT

Sauna ve hamam gibi yüksek sıcaklığın bulunduğu yerlerde saatinizi kullanmayın. Saatinizin çelik aksamı ısınıp cildinizde yanmaya sebebiyet verebilir. Ayrıca, ortamdaki buhar saatinizin içine sızıp, ortamdaki uzaklaştığınızda buhar genleşerek saatinizin su almış gibi davranmasına sebep olur.

KİMYASALLAR VE GAZLAR

Gazlar, cıva, kimyasallar (tiner, benzin, çeşitli çözücüler, deterjan içerikli bileşenler, yapıştırıcılar, boya, ilaç, parfüm, kozmetik bileşenler, vb.) ve diğer kimyevi maddelere maruz kalındığı zaman son derece dikkatli olunuz. Bunlar saatinizin kisasının, kordonunun ve kadranının renginin değişmesine sebep olabilir, deformasyona sebep olabilir ve reçine bazlı parçalarının zarar görmesine sebebiyet verebilir.

AKSESUAR PARÇALARI



DİKKAT

Saati sökmeye veya modifiye etmeye yeltenmeyiniz.



UYARI

Kayış/metal kordon pimleri ve diğer küçük parçaları çocukların ulaşamayacağı yerde saklayın. Bu küçük parçaların yutulması durumunda derhal doktorunuza temas kurun.

ALERJİK REAKSİYONLAR



DİKKAT

Eğer saatin kendisi ya da kayışı cildinizde kızarıklık, kaşıntı ya da anormal bir tahrişe sebep olduysa hemen saati çıkarın ve derhal doktorunuza başvurun.

FOSFOR IŞIĞI HAKKINDA

Fosfor, saatlerin akrep, yelkovan ve kadranında bulunur. Fosfor ışığı; hiçbir radyoaktif malzeme kullanmadan, güneş ve suni ışığı emip depolayan, karanlık ortamlarda bu ışığı yayan sağlığa zararsız özel bir boyadır. Depolanan ışığın zamanla deşarj olması fosfor ışığını söndürür. Fosfor ışığının parlaklığı ve süresi, saat camının şekli, boyanın kalınlığı, ortamdaki ışık şiddetinin seviyesi, ışık kaynağı ile saat arasındaki mesafe ve ışığın emilme seviyesi gibi çeşitli faktörlere bağlıdır. Yeterli seviyede ışık depolayamayan saatlerde ışık şiddeti zayıf ya da kısa süreli olacağını aklınızda tutunuz.

SUYA DAYANIKLI KORDON VEYA KAYIŞ

Bazı ürünlerde terlemeye ve suya karşı dirençli, özel bir işleme tabi tutulmuş, deri ve plastik kordonlar kullanılmaktadır. Bu tür kordonların su geçirmezlik özelliğinin zamana ve kullanım şekline göre kaybolacağını unutmayınız.

STANDART ZAMAN TABLOSU (GMT TABLOSU)

-Not: Kalıcı yaz saati uygulamasından ötürü İstanbul +3 olmuştur.

ŞEHİRLERİN İSİMLERİ		DİĞER ŞEHİRLER	GMT FARKI
GMT	Greenwich Mean Time	Londra, Kazablanka, Dakar	0
PARIS (PAR)	Paris	Roma, Amsterdam, Tripoli, Frankfurt, Berlin	1
CAIRO (CAI)	Kahire	Atina, İstanbul, Cape Town	2
MOSCOW (MOW)	Moskova	Mekke, Nairobi, Kiev	3
DUBAI (DXB)	Dubai		4
KARACHI (KHI)	Karachi		5
DHAKA (DAC)	Dhaka	Taşkent	6
BANGKOK (BKK)	Bangkok	Phnom Penh, Jakarta	7
HONG KONG (HKG)	Hong Kong	Singapur, Pekin, Manila	8
TOKYO (TYO)	Tokyo	Seul, Pyongyang	9
SYDNEY (SYD)	Sydney	Guam, Khabarovsk	10
NOUMEA (NOU)	Nooumea (New Caledonia)	Solomon Adaları	11
WELLINGTON (WLG)	Wellington	Auckland, Fiji Adaları	12
MIDWAY (MDY)	Midway	Pago Pago	-11
HONOLULU (HNL)	Honolulu		-10
ANCHORAGE (ANC)	Anchorage	Dawson (Canada)	-9
LOS ANGELES (LAX)	Los Angeles	San Francisco, Vancouver	-8
DENVER (DEN)	Denver	Edmonton (Canada)	-7
CHICAGO (CHI)	Chicago	Mexico City	-6
NEW YORK (NYC)	New York	Washington, Montreal	-5
Santiago (Chile)	Santiago (Chile)		-4
RIO DE JANEIRO (RIO)	Rio de Janeiro	Buenos Aires	-3
Cape Verde	Cape Verde		-2
AZORES	Azores		-1

KALİBRE NUMARASININ TESPİT EDİLMESİ

Saatinizin makinesinin kalibre numarasını referans numarasından ya da kasa kapağında öğrenebilirsiniz.

13 haneli referans numarasından tespit etme:

Saatinizle birlikte verilen garanti belgesinde veya saatinize takılan plastik tokada yazan 13 haneli referans numarasını kontrol ediniz. Referans numarasının dördüncü ve beşinci karakterler makinenin kalibre numarasını verir. Örneğin; eğer referans numaranız “RF-QA0001S10A” ise kalibre numarası “QA” olur.

10 haneli referans numarasından tespit etme:

13 hanelide olduğu gibi referans numaranızı bulun. İkinci ve üçüncü karakterler kalibre numaranızı temsil edecektir. Örneğin; referans numaranız “#UN00001B#” (baştaki ve sondaki “#” işareti rastgele karakterleri temsil eder.) ise kalibre numaranız “UN” olur.

Kasa kapağındaki kod ile tespit etme:

Saatinizin arka kapağındaki koda bakınız. Şayet orada yazan kod “#####-##” ya da “#####-#####” şeklinde ise ilk iki ya da üç karakter makinenizin kalibre numarasını verir.

Örnek-1: Eğer kapakta yazan kod “UN00-C0” olsaydı kalibre numarası “UN”, eğer kod “VT32-UAA0” olsaydı kalibre numarası “VT3**” olurdu.

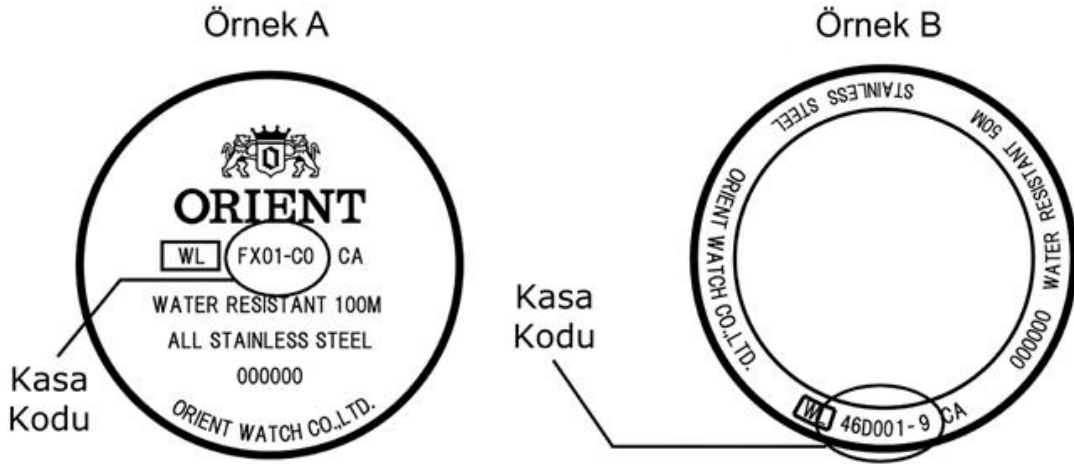

Örnek A: Kasa kodu “FX01-C0” olduğundan kalibre numarası “FX” dir.

Örnek B: Kasa kodu “46D001-9” olduğundan makine numarası “46D” olur.

TÜM MODELLER İÇİN SAATİN AYARLANMASI

TAKVİMSİZ MODELLER

1. Saniye ibresi saat tam 12 de iken tepeyi birinci seviyeye çekin. Saniye ibresi saat 12 pozisyonunda duracaktır. (Saniye durdurma mekanizması olan modeller)
-Eğer saatiniz 2 ibreli ise dilediğiniz zaman çekebilirsiniz çünkü saatinizde saniye ibresi yok.

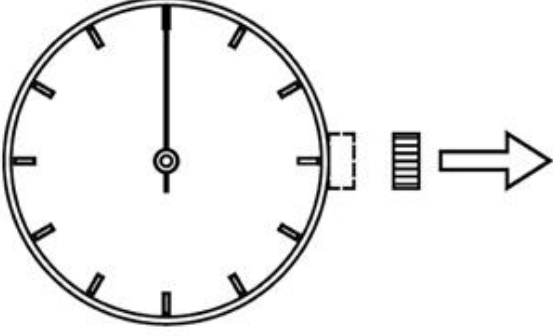

2. Tepeyi çevirerek saatinizi ayarlayın.

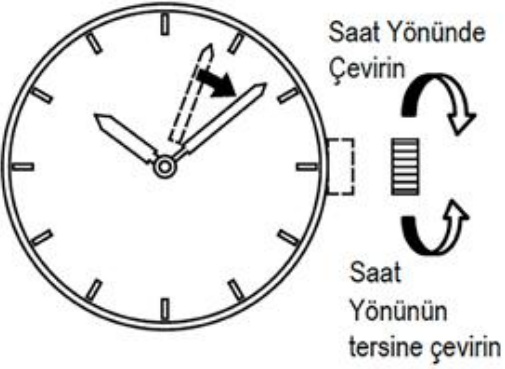

3. İşiniz bitince tepeyi tekrar eski pozisyonuna geri getirin.

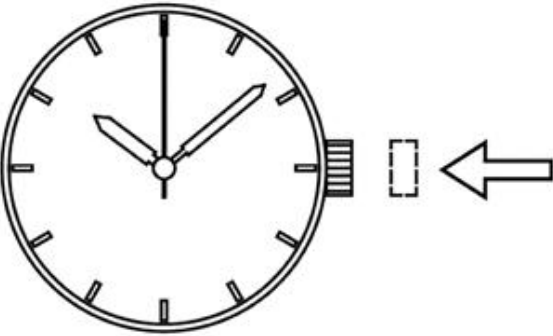

TAKVİMLİ MODELLER

1.Saniye ibresi saat tam 12 de iken tepeyi ikinci seviyeye çekin. Saniye ibresi saat 12 pozisyonunda duracaktır. (Saniye durdurma mekanizması olan modeller)

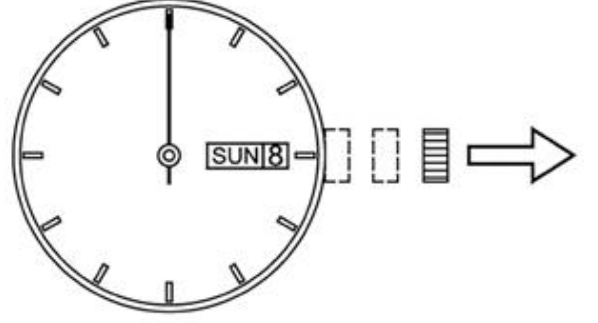

2. Tepeyi çevirerek saatinizi ayarlayın.

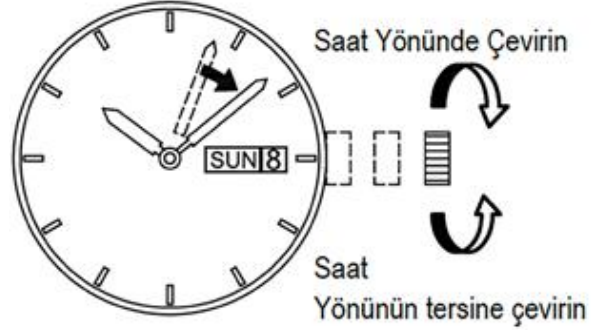

3. İşiniz bitince tepeyi tekrar eski pozisyonuna geri getirin.

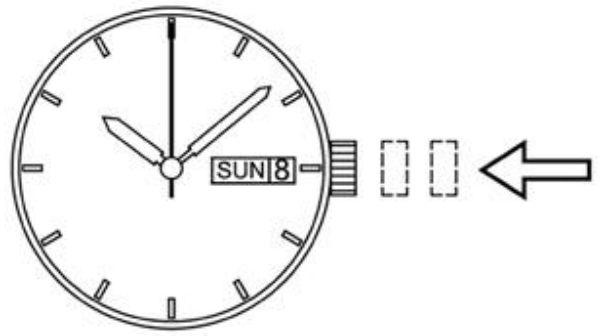

TÜM MODELLER İÇİN TARİHİN AYARLANMASI

! UYARI

- Tarih deđiřtiđi için ařađıda belirtilen zaman aralıđında tarih ayarı yapmayınız. Tarih göstergeli modeller: 20:00 - 02:00 arası Tarih ve takvim göstergeli modeller: 20:00 - 05:00 arası Eđer takvim ayarını bu zaman dilimi içinde yaparsanız saatinizin tarih ayarı muhtemelen yanlış olacaktır. Bu zaman aralıklarında tarih, takvim ayarı yapmaktan kaçınınız.

1. Tepeyi birinci çekiş konumuna getirin.

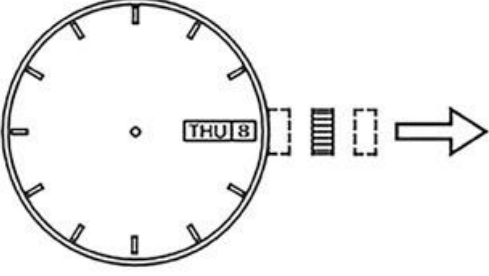

2. Tepeyi çevirerek saatinizi ayarlayın.

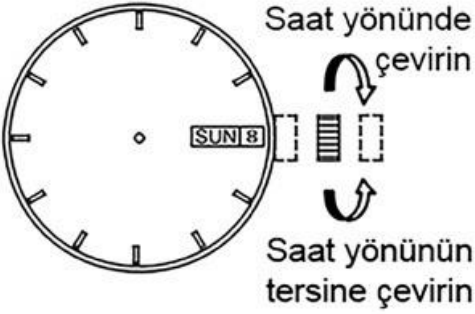

- Sadece tarih göstergesi olan modellerde tepeyi saat yönünde çevirin.
- Hem tarih hemde takvim (haftanın günleri) göstergesi olan modellerde ise tarihi ayarı için "saat yönünün tersine"; takvim ayarı için "saat yönünde" çevirin.
- Çift tarih göstergeli modellerde (birler ve onlar basamađı ayrı ayrı gösterilen) birler basamađında ki gösterge "9" dan "0" a geçerken onlar basamađındaki gösterge bir artar.
- Takvim (haftanın günleri) 2 farklı lisanda gösterilebilir. Arzu ettiđinizi seçiniz. Bazı modellerde sadece tek lisan kullanılmıřtır.

3. Tepeyi geri normal konumuna döndürmek için bastırın.

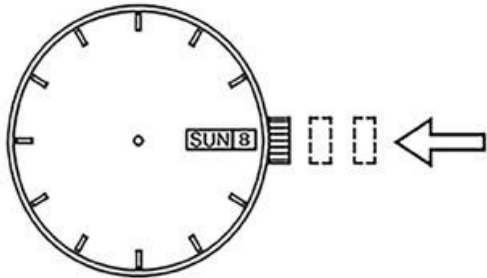

- Tarih göstergesinin kadran üzerinde ki konumu modelden modele farklılık gösterebilir.
- Ay sonu tarih düzeltmesi hakkında:**
- 30 ve daha az çeken aylarda tarihi manuel olarak deđiřtirmeniz gerekmektedir.

KRONOMETRENİN KULLANILMASI

- Kronometre 1 sn artımla 30 dakikaya kadar ölçer. Bir kez 30 dakikayı tamamladığında durur ve sıfırlanır.
- Kronometre süresi; “saat 6” pozisyonunda konumlandırılan saniye ibresi ve “saat 9 “ pozisyonunda konumlandırılan dakika ibresinden okunabilir.
- Kronometre bölünmüş zaman fonksiyonuna sahiptir.

Kronometre nasıl sıfırlanır?

a- Kronometre ibreleri hareket ediyorken:

- Kronometreyi durdurmak için A butonuna basın.
- Sıfırlamak için B butonuna basın.

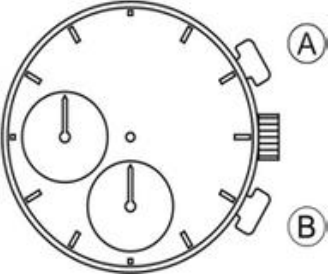

b. Kronometre ibreleri hareket etmiyorken:

- Üç kronometre işleminden bir tanesi meydana gelmiş demektir. Size uygun olan aşağıdaki prosedürlerden birini kullanarak sıfırlayın.

1-Kronometre standart ölçme esnasında durdurulmuş

- Sıfırlamak için buton B ye basın.

2-Kronometre bölünmüş zaman da durdurulmuş, kronometre halen çalışmakta

- Buton B ye basın. Kronometre hali hazırda ölçmeye devam ettiği için bölünmüş zamanı tutmayı bırakır ve o anki değere hızlıca gelir.
- Kronometreyi durdurmak için buton A ya basın.
- Kronometreyi sıfırlamak için buton B ye basın.

3-Kronometre çalışmazken bölünmüş zamanı gösterdiğinde

- Buton B ye basın. Kronometre ibreleri hızlıca döner ve durur.
- Kronometreyi resetlemek için buton B ye basın.

-Kronometre sıfırlandığı zaman kronometrenin saniye ve dakika ibresi “0” konumuna dönmelidir.

Kronometrenin dakika ibresi ile saniye ibresi birbirine kenetlidir. Saniye ibresi bir tam tur yaptığında dakika ibresi bir artar.

Butonlar sıfırlama işlemi sırasında kullanılamayabilir.

Sıfırlama işleminden önce ölçülen zaman 8 dakikadan az ise ibreler saat yönünün tersine dönerek “0” konumuna döner. Eğer ölçülen süre “8” dakikadan fazla ise ibreler saat yönüne doğru dönerek “0” konumuna gelir.

- Standart Ölçüm



- Birikmiş geçen süre ölçümü



Kronometreyi tekrar başlatma ve durdurma buton A'ya basarak tekrarlanabilir.

- Bölünmüş zaman ölçümü



Bölünmüş sürenin tutulması ve bırakılması B butonuna basarak tekrarlanabilir.

- İki yarışçının sürelerinin ölçülmesi



Ölçüm devam ederken, ibreler ilk adayın süresini gösterir,

BASİT DÜNYA SAATİ KULLANIMI

Döner bezel veya dahili döner halkayı kullanarak herhangi bir şehrin saatini kadran üzerinden öğrenebilirsiniz. Dahili döner halka 24 eşit parçaya bölünmüştür.

-Dünya saatlerinin saati ifade ediş tarzı modelden modele farklılık gösterebilir.

Şehir adının görüntülenmesi

Saatini öğrenmek istediğiniz şehrin o anki saatinin “saat” kısmını, dahili döner halkanın tepesini çevirerek kadran üzerinde ilgili şehre getirin. Örneğin, Tokyo’da saat 10:08 ise dahili döner halkada 10 rakamını kadran üzerinde Tokyo ile eşleştirin. Bir kere bunu doğru olarak ayarlarsanız, diğer şehirlerdeki saatin kaç olduğunu ilgili şehrin saatini dahili döner halkadaki karşılığına bakarak öğrenebilirsiniz.

Haritayı Görüntülemek

Arzu edilen şehrin o anki saatini ayarlamak için dahili döner halkanın tepesini çevirerek kadran üzerindeki dünya haritasında ilgili şehir ile eşleştirin.

Örneğin, Tokyo’da saat 10:08 diyelim; dahili döner halkanın üzerinde ki 10 rakamını haritada Tokyo üzerine getirin. Diğer şehirlerin saatlerini ise dahili halka üzerindeki rakamlara bakarak öğrenebilirsiniz. Örneğin Londra’da saat 01:08 olmuş olur.

DÖNEN BEZEL HALKASININ KULLANIMI

Bazı modeller; uygun bir şekilde kullanılması gereken bir döner gösterge bezeline sahiptir. Bezeli, “▽” işareti yelkovanın üzerine gelecek şekilde döndürün.

Geçen süreyi yelkovan ile bezel üzerindeki “▽” işareti arasındaki mesafeden ölçebilirsiniz. Ayrıca, bezeldeki “▽” işaretini randevu vaktinize getirirseniz, randevunuz ne kadar süre kaldığını da ölçebilirsiniz.

Bezeli tersine döndürmeye kalkışmayın, zira koruma mekanizması sayesinde dönmeyecektir. Zorlarsanız kırılabilir.

*Bezeli “klik” sesi mekanizması ile ters yönde dönmeme mekanizması, tasarıma bağlı olarak her bezelde uygulanamayabilir.

Döner Bezel

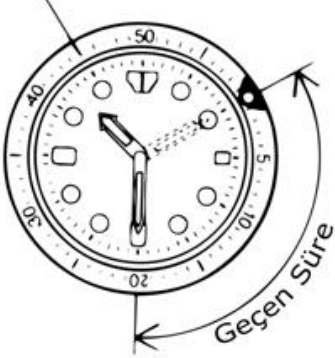

Yukarıda ki resim
10:10 dan itibaren 20 dk.
geçtiğini gösterir.

DAHİLİ DÖNER HALKANIN KULLANIMI

Bazı modeller fonksiyonellik açısından dahili bir döner halka ile birlikte gelirler. “▽” işaretini yelkovanın konumuna ayarlamak için dahili döner halkanın tepesini çevirin. Bir süre sonra yelkovan ilerlediği için ve “▽” işareti halen ayarlanan konumda durduğundan bu ikisi arasındaki zaman farkı geçen süreyi verecektir. “▽” işaretini mevcut andan daha sonraki bir ana ayarladığınızda ise o ana ne kadar zaman kaldığını da öğrenmiş olursunuz.

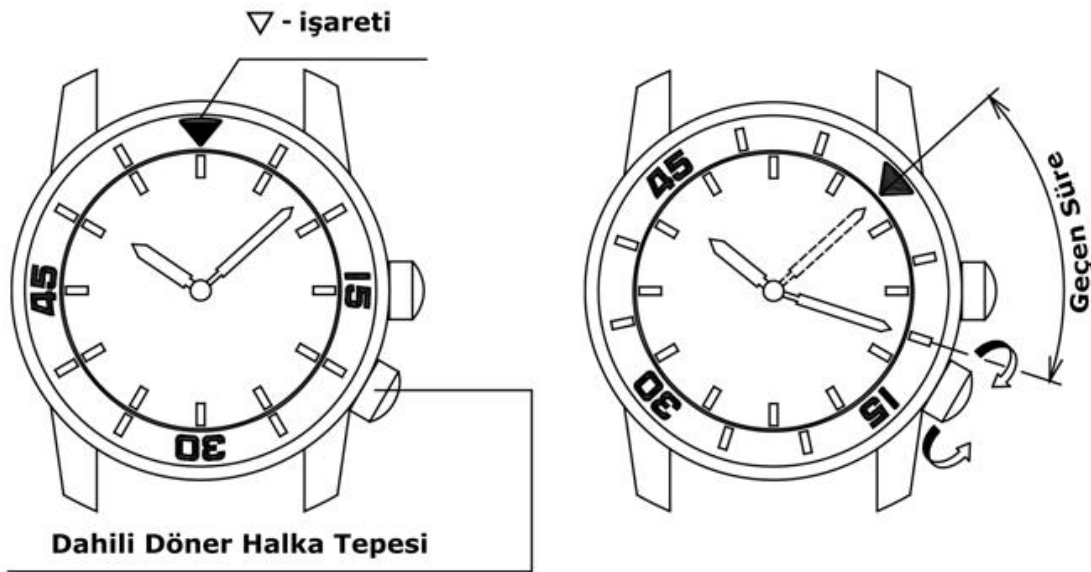

Dahili Döner Halka Tepesi

*Yukarıdaki resimde “▽” işaretini 10:08 e ayarlamıştık ve yelkovan 10:18'e geldiğinde 10 dk geçtiğini rahatlıkla görebiliyoruz.

ORIENT MARKA OTOMATİK VE/VEYA KURMALI MEKANİK SAATLER

- Bütün Orient marka mekanik saatlerin;
- Günlük sapmasının tespiti 1 haftayı bulan bir periyottur,

Belirtilen günlük sapma hassasiyeti aşağıdaki şartlar doğrultusunda tespit edilmiştir:
a. Saatin yüzü yukarı bakar durumda, zemberek tamamen kurulu ve oda sıcaklığında bulunmasından 24 saat sonra,

b. Otomatik kurmalı bir saatin yapısı gereği; saatin kolda kalma süresi, saatin pozisyonu, kolun hareketi ve zembereğin kurulum şartlarına bağlı olarak zamanı ölçmede sapmalar olabilir. Bu son derece doğal ve normal bir durumdur.

-Ürün geliştirme adına teknik özellikler haber vermeksizin değiştirilebilir.

OTOMATİK KURULUMLU MEKANİZMA

- 1.Zemberek, saat bileğinizdeyken kolunuzun doğal hareketiyle kurulur.
- 2.Eğer saatiniz durursa; tekrar çalıştırmak için saatinizi 10 - 15 defa dairesel hareketlerle sallayın. Çalıştıktan sonra saati ve tarihi ayarlayın.
- 3.Zemberek tam kurulduğunda aksi belirtilmedikçe yaklaşık 40 saat çalışır. Eğer zemberek yeteri kadar kurulmaz ise saatiniz hassasiyetini kaybedebilir. Saatinizin hassasiyetinin uzun süre kalıcı olması için günde en az 8 saat takmanızı tavsiye ederiz.

MANUEL KURULUMLU MEKANİZMA

1. Zemberek, el ile kurulur.
- 2.Zembereği kurmak için, tepenin normal konumda olduğundan emin olun ve saat yönünde yavaşça çevirin. Tepeyi ters yönde çevirmenin bir etkisi yoktur.



3.Saat durmuş ise, tepenin 30 tur kadar çevrilmesiyle zemberek yeteri kadar kurulmuş olacaktır. Tepe, kurma işi tamamlanana kadar döneceğinden, tepeyi 30 sayısını rehber olarak kabul edebilirsiniz.

4.Kurmalı saatler aksi belirtilmedikçe yaklaşık olarak 40 saat çalışırlar.

KİLİTLİ TEPELİ MODELLER

Tepenin kilidini açmadan direkt çekerek açamayacağınız modeller mevcuttur.

Açmak için alttaki adımları takip edin.

- 1.Tarih ve saati ayarlamadan önce, tepenin kilidini sola çevirin. Tepe kendini sona geldiğinde hafifçe geri atacaktır. Şimdi geri çekip ayar yapabilirsiniz.
- 2.Ayarladıktan sonra, tepeyi bastırarak sağa doğru tamamen çevirerek kilitleyin.

GÜÇ REZERV GÖSTERGESİ

- Güç rezerv göstergesi, saatinizin ne kadar kurulu ve ne kadar süre daha çalışacağını bir bakışta anlamanızı sağlar. Güç rezerv ibresinin işaret ettiği sayı saatin çalışacağı süreyi göstermektedir. Gösterilen çalışma süresi yaklaşık değerdir, gerçek süre daha uzun ya da kısa olabilir. Zemberek tam dolu olduğunda genellikle göstergede (40H) ibaresidir. 50 ve 72 saatlik rezervlerinde mevcut olduğunu aklınızda tutun.

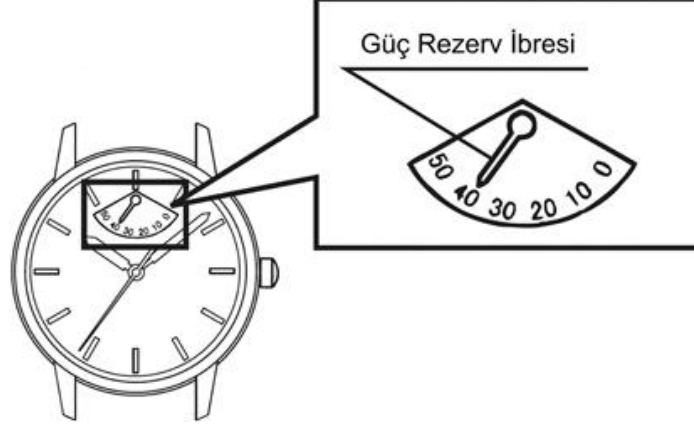

-AA, AC, AG, AP KALİBRELİ MODELLER

TEKNİK BİLGİLER

Kalibre	Taş Sayısı	Tarih Göstergesi	Gün Göstergesi	Saniye ibresini Durdurma	Uyarı *
AA	F69	22	✓	✓	20:00 - 04:00
AC	F67	22	✓	–	20:00 - 02:00
AG	F6T	22	–	–	20:00 - 04:00
AP	F62	24	✓	–	20:00 - 01:00

- Salınım: 21.600 salınım / 1 saat
- Günlük Sapma: (-15 sn.) ~ (+25 sn.)
- Çalışma Sistemi: Zemberek kurmalı (Manuel ve otomatik kurulum)
- Çalışma Süresi: 40 saatten fazla
- Balansı ve pandülü darbelerden korumak için darbe-geçirmez rulman

UYARI

Burada belirtilen saat dilimlerinde tarih ya da takvim ayarı yapmayınız. İlla yapmak durumunda iseniz akrep ve yelkovanı çevirerek bu aralığın dışına ki herhangi zamana getirin ve tarih veya takvimi ayarlayın ve tekrar saati ayarlayıp tepeyi normal pozisyonuna geri getirin.

PARÇALARIN İSİMLERİ VE İŞLEVLERİ

A: Akrep
B:Yelkovan
C: Saniye
D: Takvim

E: Tarih
F: Tepe
G: Kadran

1: Normal Konum
2: İlk Çekiş (Tarih Ayarı)
3: İkinci Çekiş (Saat Ayarı)

AA(F69)

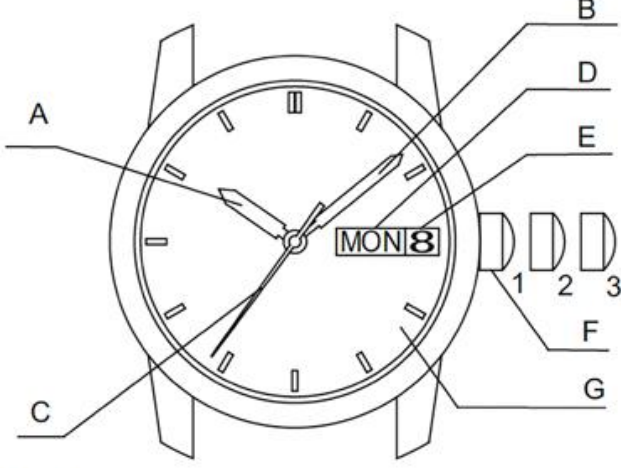

AC(F67)

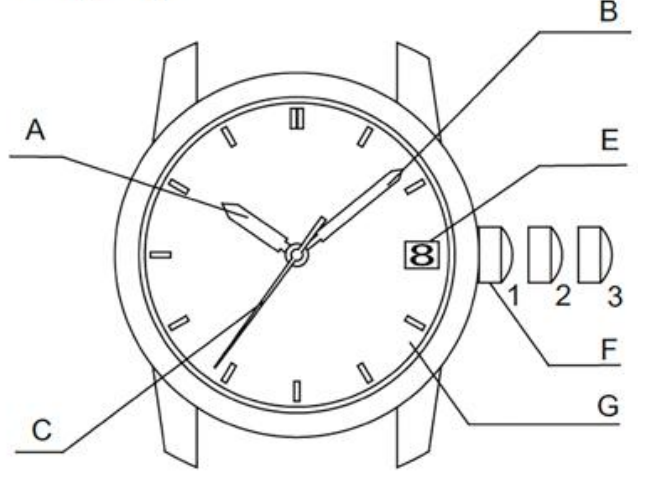

AG(F6T)

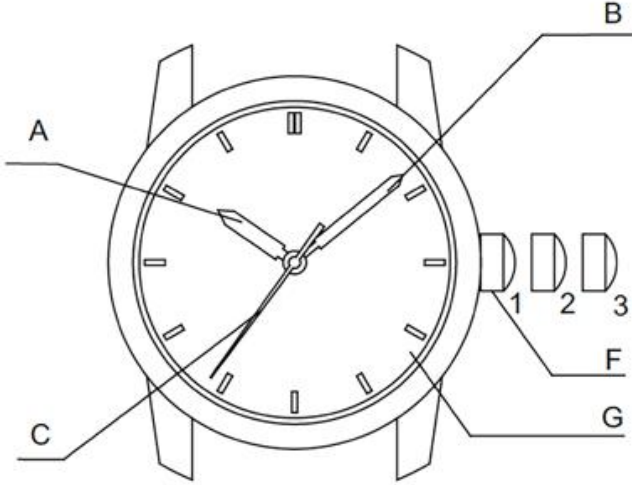

AP(F62)

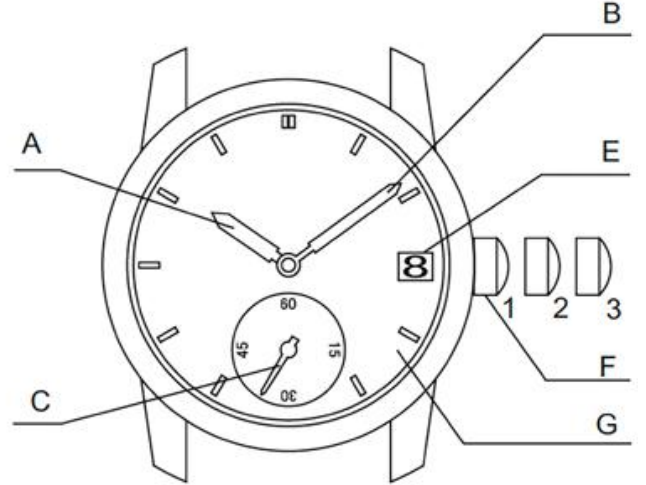

-Tepenin konumu, tarih göstergesi veya gün göstergesi konumu ya da şekli model bazlı olarak değişkenlik gösterebilir.

-Bazı modellerde döner bezel halkası ve/veya döner dahili halka bulunmaktadır. Bunların nasıl kullanılacağı ile ilgili bilgi almak için lütfen bu kitapçığın 14. sayfasına bakınız.

-AK KALİBRELİ MODELLER

TEKNİK BİLGİLER

Kalibre		Taş Sayısı	Tarih Göstergesi	Gün Göstergesi	24 Saat İbresi	Saniye durdurma mekanizması	Uyarı*
AK	F6B	22	✓	İbre Göstergeli tip	✓	✓	20:00 - 04:00

1. Salınım: 21.600 salınım /1 saat
2. Günlük Sapma: (-15 sn.) ~ (+25 sn.)
3. Çalışma Sistemi: Zemberek Kurulumlu (Manuel ve otomatik kurulum)
4. Çalışma Süresi: 40 saatten fazla
5. Balansı ve pandülü darbelerden korumak için darbe-geçirmez rulman

! UYARI

Burada belirtilen saat dilimlerinde tarih ya da takvim ayarı yapmayınız. Yapmak durumunda iseniz akrep ve yelkovanı çevirerek bu aralığın dışına ki herhangi zamana getirin ve tarih veya takvimi ayarlayın ve tekrar saati ayarlayıp tepeyi normal pozisyonuna geri getirin.

PARÇALARIN İSİMLERİ VE İŞLEVLERİ

- | | | |
|-------------------|-------------------|------------------------------|
| A: Akrep | E: Tarih | 1: Normal Konum |
| B:Yelkovan | F: 24 Saat İbresi | 2: İlk Çekiş (Tarih Ayarı) |
| C: Saniye | G: Tepe | 3: İkinci Çekiş (Saat Ayarı) |
| D: Gün Göstergesi | H: Kadran | |

24 Saat İbresi Hakkında

24 saat ibresi akreple beraber hareket eder ve ayrıca ayar yapılamaz.

AK(F6B)

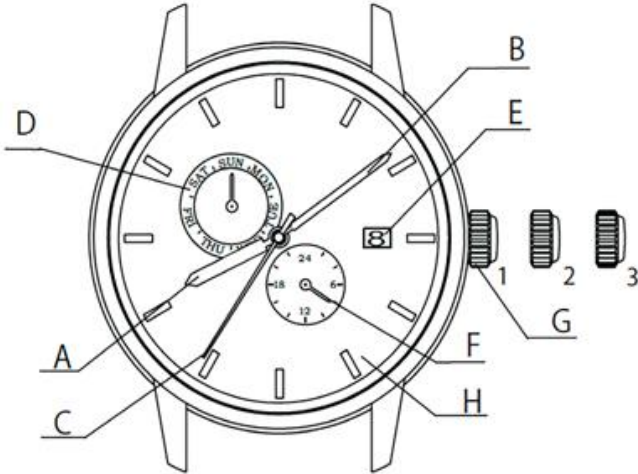

-Tepenin konumu, tarih göstergesi veya gün göstergesi konumu ya da şekli model bazılı olarak değişkenlik gösterebilir.

-AR, AS KALİBRELİ MODELLER

TEKNİK BİLGİLER

Kalibre		Taş Sayısı	Saniye İbresi	24 Saat İbresi	Saniye İbresini Durdurma
AR	F6S	22	Küçük İbre	-	✓
AS	F6L	22	✓	✓	✓

1. Salınım: 21.600 salınım / 1 saat
2. Günlük Sapma: (-15 sn.) ~ (+25 sn.)
3. Çalışma Sistemi: Zemberek Kurulumlu (Manuel ve otomatik kurulum)
4. Çalışma Süresi: 40 saatten fazla
5. Balansı ve pandülü darbelerden korumak için darbe-geçirmez rulman

PARÇALARIN İSİMLERİ VE İŞLEVLERİ

A: Akrep
B:Yelkovan
C: Saniye

D: 24 Saat Göstergesi
E: Tepe
F: Kadran

1: Normal Konum
2: İlk Çekiş (Tarih Ayarı)
3: İkinci Çekiş (Saat Ayarı)

AR(F6S)

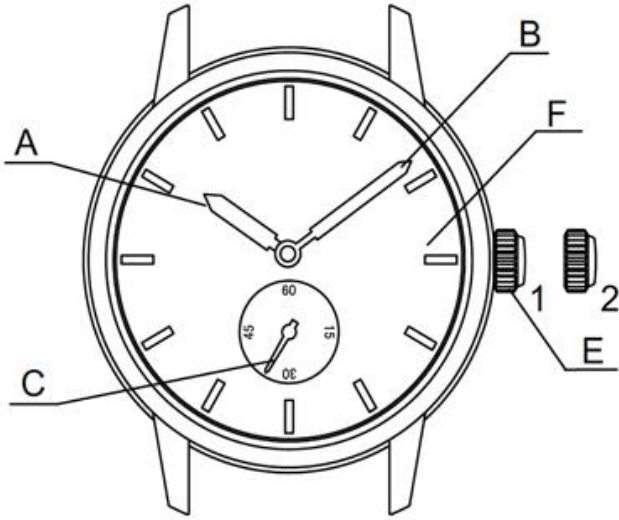

AS(F6L)

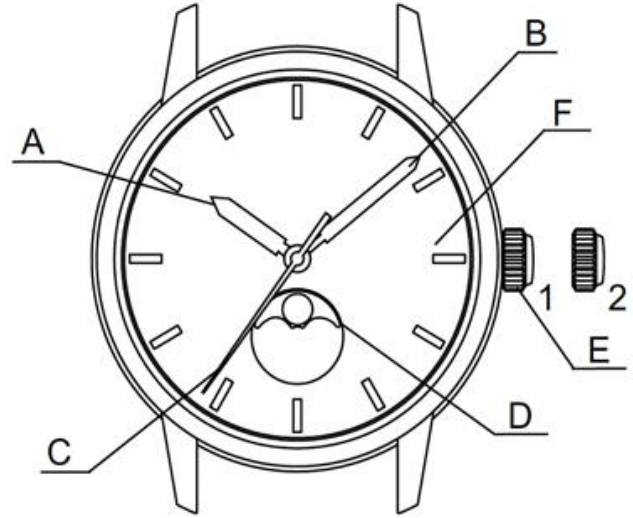

-Tepenin konumu, tarih göstergesi veya gün göstergesi konumu ya da şekli model bazlı olarak değişkenlik gösterebilir.

-BA KALİBRELİ MODELLER

TEKNİK BİLGİLER

Kalibre		Taş Sayısı	Tarih	Çoklu yıl Takvimi	Saniye durdurma mekanizması	Uyarı*
BA	F6D	22	✓	✓	✓	20:00 - 04:00

1. Salınım: 21.600 salınım / 1 saat
2. Günlük Sapma: (-15 sn.) ~ (+25 sn.)
3. Çalışma Süresi: 40 saatten fazla
4. Balansı ve pandülü darbelerden korumak için darbe-geçirmez rulman



UYARI

Burada belirtilen saat dilimlerinde tarih ya da takvim ayarı yapmayınız. İlla yapmak durumunda iseniz akrep ve yelkovanı çevirerek bu aralığın dışındaki herhangi zamana getirin ve tarih veya takvimi ayarlayın ve tekrar saati ayarlayıp tepeyi normal pozisyonuna geri getirin.

PARÇALARIN İSİMLERİ VE İŞLEVLERİ

- | | | |
|-------------|-------------------------|------------------------------|
| A: Akrep | F: Kadran | 1: Normal konum |
| B: Yelkovan | G: Günler | 2: İlk Çekiş (Tarih ayarı) |
| C: Saniye | H: Aylık Takvim | 3: İkinci Çekiş (Saat ayarı) |
| D: Tarih | I: Aylar | |
| E: Tepe | J: Yılın son 2 basamağı | |

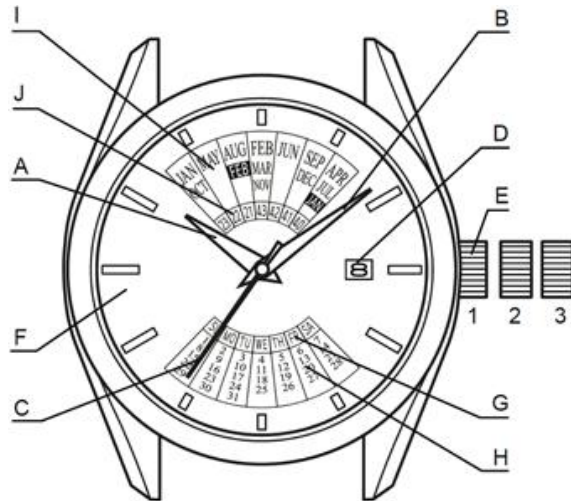

-Tepenin konumu, tarih göstergesi veya gün göstergesi konumu ya da şekli model bazlı olarak değişkenlik gösterebilir.

-Çok yıllık takvim göstergesi üzerinde gösterilen yılın son 2 basamağı (J) tablosunu ayarlayarak aylık takvimi görebilirsiniz.

-Takvim sadece 23 sene geçerlidir.

-Çok yıllık takvim göstergesinin güncellenmiş versiyonları düzenli olarak hazırlanmaktadır, dolayısıyla yıl göstergesini yetkili Orient servisinde ücret karşılığında değiştirerek yenileyebilirsiniz.

ÇOK YILLI TAKVİMİN AYARLANMASI

1. Tepeyi ilk çekiş konumuna getirin. Bu modelde tepe bir ve ikinci çekişe kadar çekilebilir.

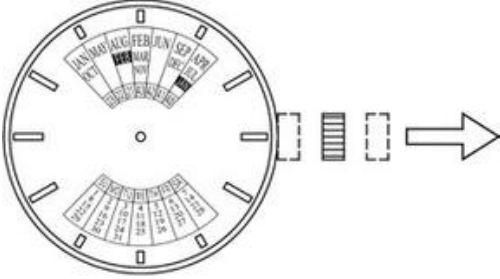

2. Tepeyi saat yönünde, üstteki göstergede ay ile senenin son 2 basamağı aynı doğrultuya gelene kadar çevirin.

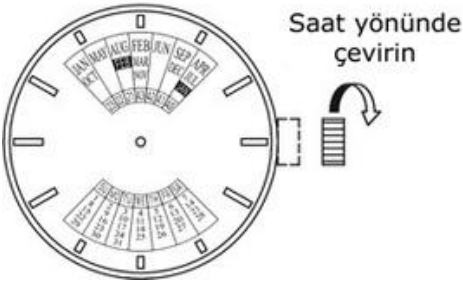

Artık yıllarda Ocak veya Şubat ayını göstermek için, yılın son 2 hanesini uygun olan Ocak veya Şubat ayı ile eşleştirin. Artık yılın son 2 hanesi kırmızı renkte yazılmıştır.

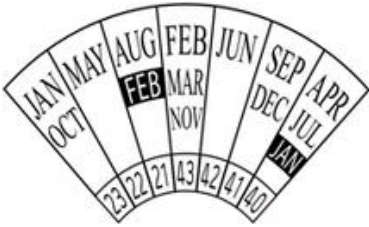

Altaki göstergede belirtilen ayın takvimi günleriyle birlikte gösterilir.

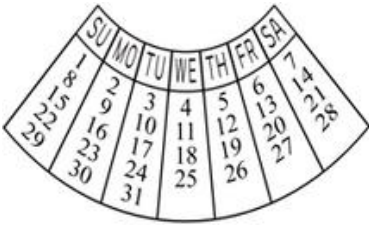

3. Tepeyi tekrar eski konumuna geri getirin.

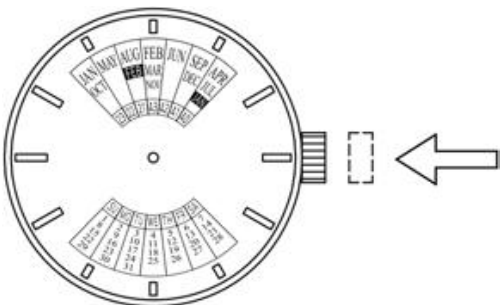

-ND KALİBRELİ MODELLER

TEKNİK BİLGİLER

1. Salınım: 21.600 salınım /1 saat
2. Taş Sayısı: 20
3. Günlük Sapma: (-30 sn.) ~ (+40 sn.)
4. Çalışma Sistemi: Zemberek Kurulumlu (Manuel ve otomatik kurulum)
5. Çalışma Süresi: 40 saatten fazla
6. Balansı ve pandülü darbelerden korumak için darbe-geçirmez rulman

PARÇALARIN İSİMLERİ VE İŞLEVLERİ

- | | |
|-------------|---------------------------|
| A: Akrep | 1: İlk Çekiş (Saat Ayarı) |
| B: Yelkovan | 2: Normal Konum |
| C: Kadran | |

ND

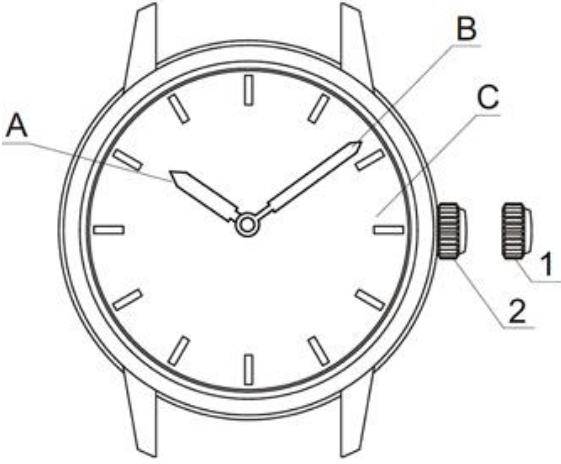

-AY KALİBRELİ MODELLER

TEKNİK BİLGİLER

Kalibre		Taş Sayısı	Tarih	Ay Fazı	Sn. Durdurma Mekanizması
AY	F7M	22	İbrelili Gösterge	✓	✓

1. Salınım: 21.600 salınım /1 saat
2. Günlük Sapma: (-5 sn.) ~ (+15 sn.)
3. Çalışma Sistemi: Zemberek Kurulumlu (Manuel ve otomatik kurulum)
4. Çalışma Süresi: 50 saatten fazla

PARÇALARIN İSİMLERİ VE İŞLEVLERİ

A: Akrep

B: Yelkovan

C: Saniye

D: Tarih İbresi

E: Güç Rezerv İbresi

F: Tepe

G: Button

H: Ay Fazı Göstergesi

I: Kadran

1: Normal Konum

2: İlk Çekiş (Tarih Ayarı)

3: İkinci Çekiş (Saat Ayarı)

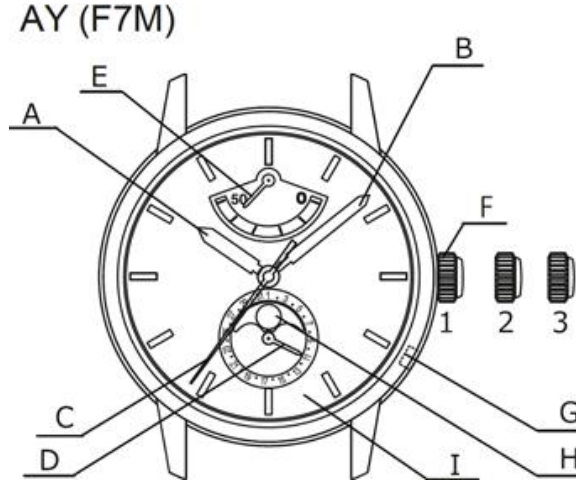

-Ay fazı göstergesi, güç rezerv göstergesinin ibresi ve tepenin konumu ya da şekli model tasarımı bakımından farklılık gösterebilir.









AY FAZI GÖSTERGESİ NASIL AYARLANIR?

Ay Fazı Nedir?

Ay fazı döngüsü yeniaydan yeniaya kadar yaklaşık olarak 29,5 gündür. Ay fazı, yeniay girdikten sonra belli bir zamana kadar geçen günleri gökyüzündeki ayın konumundan esinlenerek gösterir.

Not: Ay fazı göstergesi ayın fazlarını yaklaşık olarak gösterir ve ayın hakiki durumunu temsil etmez.

Ay Fazı Göstergesi Nasıl Okunur?

Ay Fazı (yaklaşık)	0	7	15	22
İsim	Yeniay	İlk dördün	Dolunay	Son Dördün
Ayın Fazları				
Saatteki Görüntü				

Ay Fazı Göstergesi Nasıl Ayarlanır?



UYARI

- Zamanı ayarladıktan sonra ay fazını ayarlayın.
- Ay fazını normal konumuna getirin.
- Saat 21:00 ~ 03:00 arasında değiştiği için ay fazı göstergesini ayarlamaktan kaçının. Bu zaman aralığında ay fazı ayarlanırsa, gösterge değişmeyebilir.

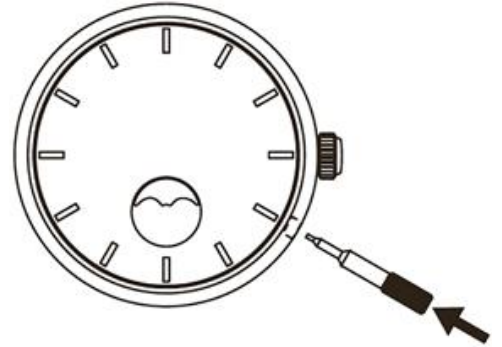

Ay Fazı Göstergesinin Kontrolü

- Ay fazı; gazetelerin hava durumu sayfalarında bulunabilir.

1-Ucu sivri bir nesne ile yeniay görünene kadar butona basın.

-Butona her basışınızda ay fazı ilerleyecektir.

2-Ay fazını ayarlamak için butona basın.

-Virgülden sonraki basamakları yuvarlayın.

Örneğin: Eğer ay fazı 14,7 çıkarsa, yuvarlayın ve butona 15 kez basın.

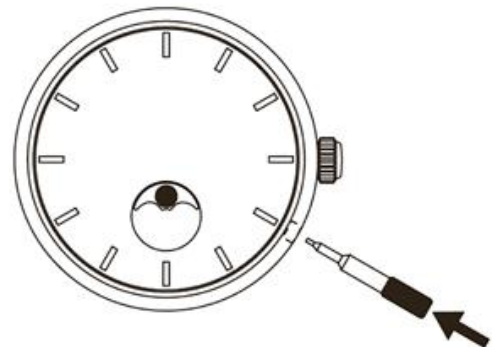
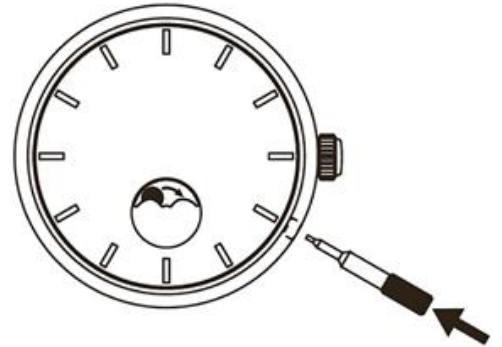

Not: Ay fazı ve düğme konumu model bazlı olarak değişiklik gösterebilir.

-HJ,HK KALİBRELİ MODELLER

TEKNİK BİLGİLER

Kalibre		Taş Sayısı	Tarih	Saniye Durdurma mekanizması
HJ	F7F	24	-	✓
HK	F7G	24	✓	✓

1. Salınım: 21.600 salınım /1 saat
2. Günlük Sapma: (-5 sn.) ~ (+15 sn.)
3. Çalışma Sistemi: Zemberek Kurulumlu (Manuel ve otomatik kurulum)
4. Çalışma Süresi: 50 saatten fazla

PARÇALARIN İSİMLERİ VE İŞLEVLERİ

A: Akrep
B: Yelkovan
C: Saniye
D: Tarih

E: Güç Rezerv İbresi
F: Tepe
G: Kadran

1: Normal Konum
2: İlk Çekiş (Tarih Ayarı)
3: İkinci Çekiş (Saat Ayarı)

HJ (F7F)

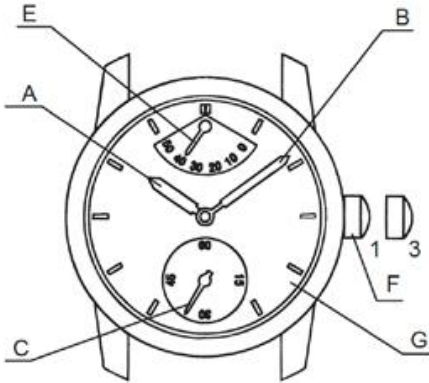

HK (F7G)

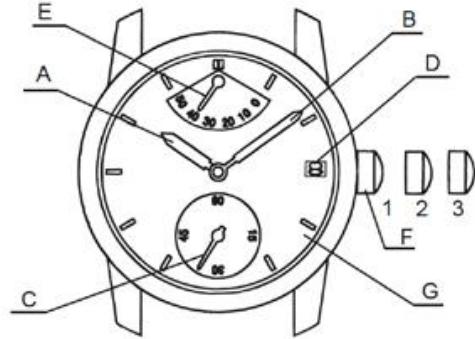

-Tepenin konumu modelden modele farklılık gösterebilir.

-HK kalibreli model için saat 20:00 ~ 02:00 arasında tarih ayarı yapmaktan kaçınınız.

-AT, AU, AV, AW KALİBRELİ MODELLER

TEKNİK BİLGİLER

Kalibre		Taş Sayısı	Tarih	Saniye Durdurma mekanizması
AT	F6R	22	-	✓
AU	F6N	22	✓	✓
AV	F6F	24	-	✓
AW	F6G	24	✓	✓

1. Salınım: 21.600 salınım/1 saat
2. Günlük Sapma: (-15 sn.) ~ (+25 sn.)
3. Çalışma Sistemi: Zemberek Kurmalı (Manuel ve otomatik kurulum)
4. Çalışma Süresi: En az 50 saat

PARÇALARIN İSİMLERİ VE İŞLEVLERİ

A: Akrep
B: Yelkovan
C: Saniye
D: Tarih

E: Güç rezervi ibresi
F: Tepe
G: Kadran

1: Normal konum
2: İlk Çekiş (Tarih ayarı)
3: İkinci Çekiş (Saat ayarı)

AT (F6R)

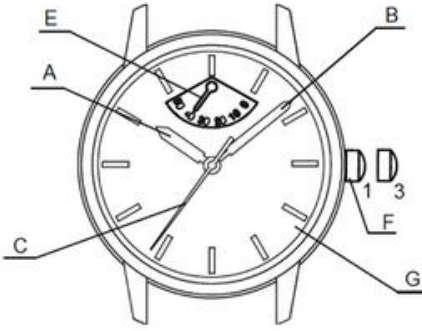

AU (F6N)

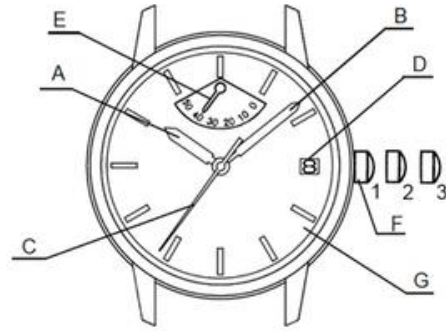

AV (F6F)

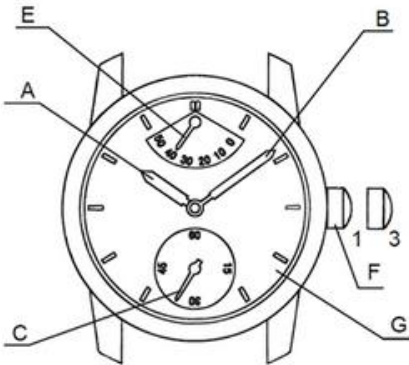

AW (F6G)

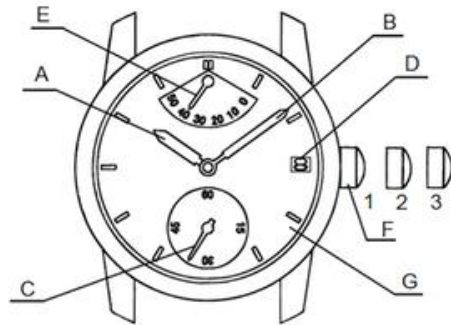

- Tepenin konumu modelden modele farklılık gösterebilir.
- 20:00 ~ 02:00 saatleri arasında tarih ayarı yapmaktan kaçının.

-DALGIÇ SAATLERİ 200M (20 Bar)

DALIŞ SIRASINDAKİ ÖNLEMLER

UYARI

Kadranda ya da arka kapağında “DIVER’S 200M” veya “DIVER’S WATCH 200M” ibaresi bulunan saatler, hava dalışı ya da su derinliği 200 metreye kadar tüplü dalış yapılabilmesi için tasarlanmıştır.

- Bu saat satürasyon dalışı için tasarlanmamıştır. Satürasyon dalışı yapacak iseniz bu saati kullanmayınız.
- Su derinliği 200 metre ve üzerindeki derinliklerde bu saati kullanmayınız.
- Dalgiç saatleri genellikle geçen sürenin ölçülmesi için kullanılan yardımcı bir ekipmandır. Dalıştan önce; güvenli bir şekilde dalmak için gerekli deneyim ve becerilere sahip olduğunuzdan emin olun ve dalış bilgisayarını gibi özel dalış ekipmanları kullandığınızdan emin olun.

DİKKAT

DALIŞ ÖNCESİ ÖNLEMLER

Dalmadan önce aşağıdakileri yaptığınızdan emin olun.

- Zembereğin tamamen dolu ve kurulmuş olduğunu kontrol edin.
- Saatinizin zamanı doğru gösterdiğinden emin olun.
- Dönen bezel halkasının doğru sürede olduğundan emin olun. Ayrıca bezelin fazla gevşek olmadığından veya çok sıkı olmadığından ya da bezel ters yönde dönmediğinden emin olun.
- Kilitli tepeli modellerde tepenin sıkıca vidalandığından emin olun.
- Saat camında çatlak ya da parça kopması olmadığından emin olun.
- Saatin kayışının yırtılmak üzere olmadığından ve birleşim yerlerinde bir sorun olmadığından emin olun.

Eğer herhangi bir problem varsa saati kullanmayınız.

DİKKAT

DALIŞ ESNASINDAKİ ÖNLEMLER

- Su altında iken tepe ile oynamayın.
- Suyun basıncından dolayı dönen bezel halkası biraz zor hareket edebilir.
- Dönen bezel halkasının gösterdiği geçen süre, kaba taslak bir hesaplama olarak esas alınmalı.
- Su altında saatinizi kayalara çarparak şok etkisi yapmayın.

DİKKAT

DALIŞ ESNASINDAKİ ÖNLEMLER

- Saati tuzlu sudan arındırmak ve paslanmasını önlemek için, öncelikle tepenin sıkıca vidalandığından emin olun, sonra saatinizi tatlı suyun içine daldırın.
- Saatinizi kimyasalların içine daldırmayın.

TEKNİK ÖZELLİKLER

Kalibre		Taş sayısı	Tarih	Gün göstergesi	Saniye durdurma mekanizması	Çalışma süresi	Uyarı*
AA	F69	22	✓	✓	✓	40 saatten fazla	20:00 ~ 04:00
AC	F67	22	✓	–	✓	40 saatten fazla	20:00 ~ 04:00
AU	F6N	22	✓	–	✓	50 saatten fazla	20:00 ~ 02:00

1. Salınım: 21.600 salınım/1 saat
2. Günlük Sapma: (-15 sn.) ~ (+25 sn.)
3. Çalışma Sistemi: Zemberek Kurmalı (Manuel ve otomatik kurulum)
4. Balansı ve pandülü darbelerden korumak için darbe-geçirmez rulman

UYARI

Burada belirtilen saat dilimlerinde tarih ya da takvim ayarı yapmayınız. İlla yapmak durumdaysanız akrep ve yelkovanı çevirerek bu aralığın dışındaki herhangi zamana getirin ve tarih veya takvimi ayarlayın ve tekrar saati ayarlayıp tepeyi normal pozisyonuna geri getirin.

PARÇALARIN İSİMLERİ VE İŞLEVLERİ

A: Akrep
B: Yelkovan
C: Saniye
D: Haftanın Günü

E: Tarih
F: Tepe
G: Kadran
H: Güç rezervi ibresi

1: Normal konum
2: İlk Çekiş (Tarih ayarı)
3: İkinci Çekiş (Saat ayarı)

AA(F69)

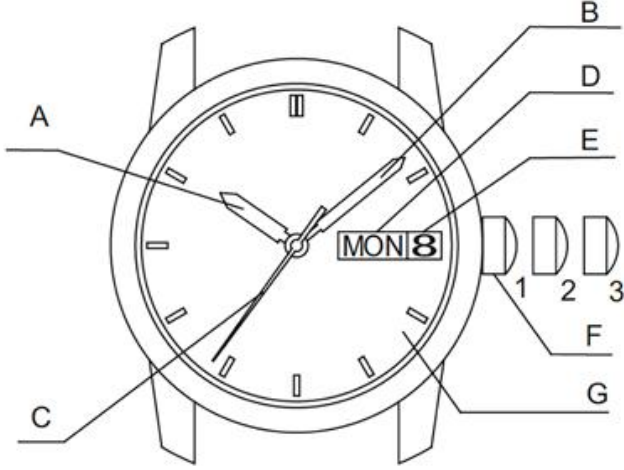

AC(F67)

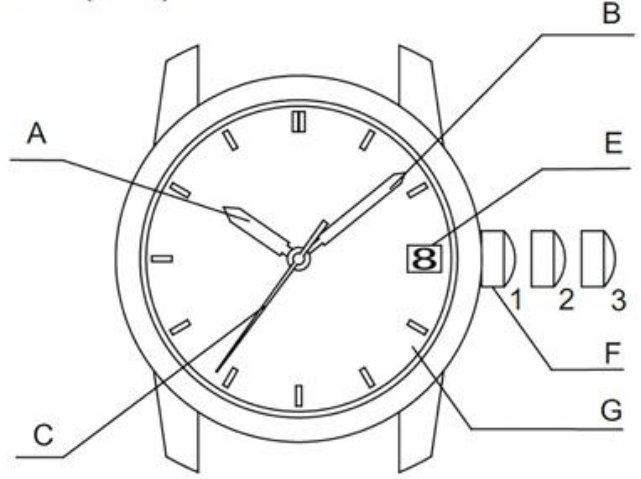

AU(F6N)

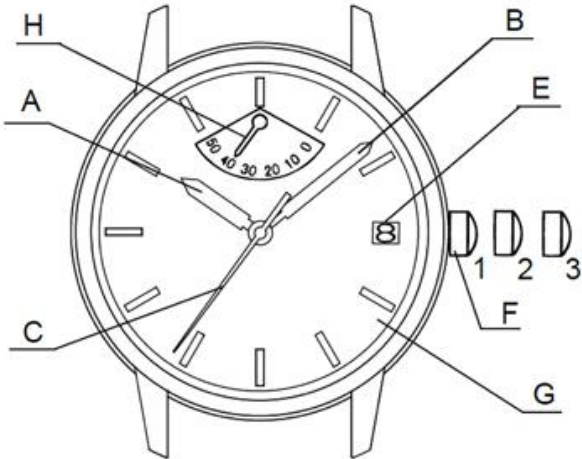

-Tepe, tarih ve gün göstergesinin konumu ve şekli modelden modele farklılık gösterebilir.

DALGIÇ SAATLERİNDE METAL KORDON UZATMA TOKASI İLE KORDON AYARI

Dalgıç saatlerindeki uzatma tokası yardımı ile metal kordonun boyu dalgıç kıyafetinizin üstüne takılabilecek şekilde kolayca ayarlanabilir.

Normal

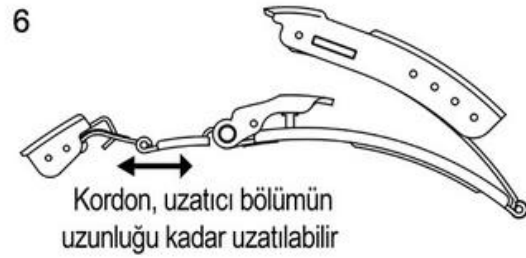
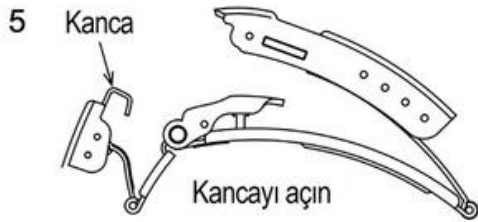
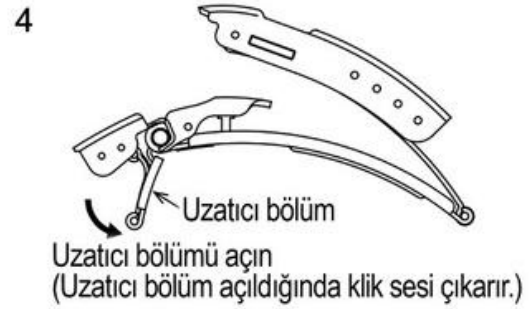
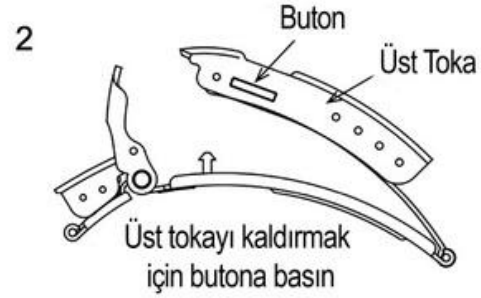
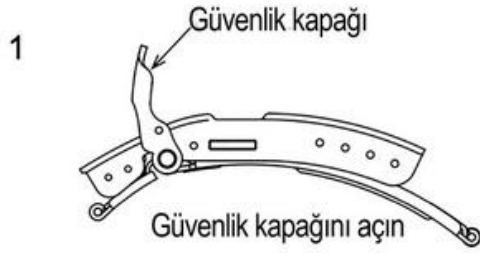
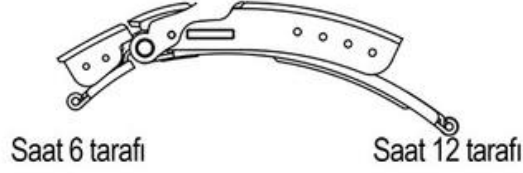

Uzatılmış





ASLAN SAAT